



L'ULTRALEGER SANS FRONTIERES

CT SUPER SPORT: L'Ultraléger haut de gamme du leader de l'aviation de loisir Flight Design.

En production depuis 1997, les CT ont été produits à plus de 1800 exemplaires et ont été livrés dans le monde entier. Cette utilisation aux quatre coins du monde permet à Flight Design, entreprise Allemande, d'intégrer le maximum de conditions extrêmes d'utilisation dans sa conception.

Le CT SUPER SPORT est capable de relier Paris à Gibraltar, Lisbonne ou Rome pour des trajets jusqu'à 2000km avec réserve. La cabine large et confortable et l'excellente visibilité au sol du CT SUPER SPORT rendent le vol plus agréable et procurent un meilleur environnement pour l'apprentissage.

Nouvelle versions CT SUPER SPORTi INJECTION et CT SUPER CLUB

Le CT SUPER SPORTi est la dernière version du CT SUPER SPORT, équipée du nouveau moteur ROTAX 912iS SPORT à injection électronique il est renommé le CT SUPER SPORTi cette version dispose des améliorations suivantes :

- 21% de consommation de carburant en moins
- Alternateur plus puissant et batterie plus légère Li Ion
- Démarrage du moteur à une vitesse inférieure de 80tr/mn pour un démarrage plus doux à froid
- Accélération moteur plus franche et Régime plus régulier avec moins d'à-coup
- Moins d'émissions
- Trim de tangage électrique de série
- Nouveaux capots moteurs « angry bird »
- Réservoir de tête avec sélecteur
- Nouveau bâti moteur
- Sécurité accrue, plus de risque de givrage
- Moins de maintenance sans carburateurs

Le CT SUPER CLUB est un offre faite aux écoles de pilotage avec un CT tout équipé parachute, tableau de bord DIGITAL DYNON SKYVIEW 7", radio, transpondeur et les équipements de qualités conforme au CT SUPER SPORT.

Éléments de sécurité intégrés

Le CT SUPER SPORT dispose des dernières évolutions en termes de sécurité afin de protéger ses pilotes et passagers. Ainsi, tous les CT sont équipés du système de sauvetage par parachute qui améliore la sécurité. La cellule de survie en Carbone Kevlar protège les occupants. Le bâti moteur et ses points d'attaches sur le fuselage réduisent les possibilités d'intrusion du moteur dans la cabine. Les hamais de sécurité 4 points et les parties composites de la structure absorbent l'énergie de l'impact et réduisent les charges supportées par les occupants. La plage de vitesse étendue et les marges de résistance de la structure du CT SUPER SPORT rassurent les pilotes dans les conditions difficiles. Testé et certifié à 600kg, le CT SUPER SPORT peut



**ROTAX 912iS SPORT
Injection électronique**

emmener sa charge en toute quiétude et est compatible avec les actuelles et futures réglementation ultralégère. En plus des contrôles de qualité pendant la production, chaque avion subit deux inspections finales indépendantes avant d'être livré.

Le CT SUPER SPORT satisfait aux règles de certification les plus exigeantes telles les normes Allemande BFU 95 et ASTM LSA Américaine, son grand frère le CTLS est maintenant certifié EASA CS-LSA depuis Avril 2012.

Aérodynamique

Le fuselage du CT SUPER SPORT à la longueur standard des CT et est équipé des mêmes ailes que le CTLS avec ses double winglets, utilisant le même profil laminaire C180 qui a fait ses preuves sur les CT. Les nouveaux winglets réduisent la traînée induite, améliorent la montée, le rayon d'action et le contrôle des ailerons aux basses vitesses

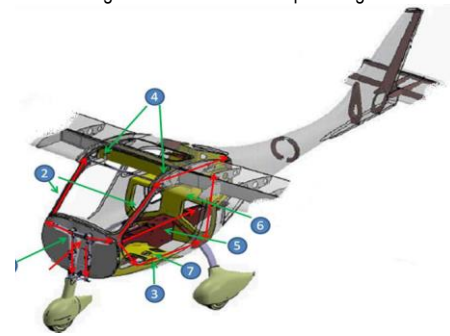

Des atterrissages facilités

Le nouveau Train en composite du CT SUPER SPORT facilite les atterrissages en absorbant plus de 50 % de l'énergie à l'impact et diminuer l'effet rebond du précédent train métallique. Disponible en option: Roues Tundra augmentent la capacité tout terrain du CT SUPER SPORT.



Production

La production du CT SUPER SPORT est réalisée dans l'usine de Flight design en Ukraine. La cellule du CT SUPER SPORT est fabriquée avec des matériaux composites à plus de 90% en carbone et Kevlar, en technologie double peau à cœur en mousse rigide et polymérisation sous vide. Les mousses sont sélectionnées pour leur résistance aux intempéries, essence et solvants. Tous les matériaux utilisés proviennent de fournisseurs occidentaux qualifiés Din ou autres standards aéronautiques. Les ailes du CT SUPER SPORT sont étuvées

à 80°C comme recommandé en construction aéronautique. L'unité de Production est certifiée ISO 9100.

Voyagez confortablement

Les CT sont des ultralégers - Avions de voyage, sa cabine de 1.24 m de large du CT SUPER SPORT, la plus grande de sa catégorie. permet aux gabarits les plus grands (2.00m) ainsi que les plus petits (1.55m) de trouver leur place. Le compartiment bagages peut emporter 50kg et est accessible par l'intérieur et l'extérieur.



Les deux immenses portes papillons animées par vérins sont sécurisées par trois loquets. Les sièges ajustables en hauteur, longueur et inclinaison sont de forme type automobile avec un rembourrage confortable et un réglage lombaire. La nouvelle installation motrice réduit les vibrations et le bruit cabine. L'excellente visibilité vous donnera l'impression d'une cabine d'hélicoptère, ce qui ravira les pilotes les plus exigeants. Les doubles commandes de vol, le tableau de bord 3, le panneau central de commande, ainsi que les coffres de rangement et les porte cartes sont installés ergonomiquement. Le système de chauffage et de ventilation permet des vols dans toutes les conditions.

Service

Le CT SUPER SPORT n'exige qu'un entretien réduit et économique du moteur ROTAX 912S ou 912iS de l'hélice et de son avionique moderne, de par la conception de la cellule, de l'utilisation de matériaux composites exempts de corrosion et de l'installation moteur dont l'accès est facilité. Contrairement aux idées reçues, les coûts de réparation des structures en fibres composites sont généralement inférieurs à ceux des constructions traditionnelles. En cas de dommages, ces réparations peuvent être accomplies avec ces matériaux couramment disponibles dans tous les pays. La finition exemplaire du CT SUPER SPORT provient de sa peinture polyuréthane résistant aux UV qui durera de nombreuses années.

Coût d'exploitation

Le CT SUPER SPORT est conçu pour avoir une maintenance réduite au minimum et des révisions espacées (pas de 100h). Ses coûts d'exploitation sont particulièrement attractifs, et permettent dans le cas du modèle à injection une réduction de 21% de la consommation horaire.

Heures par an	100	200	400	1000
Coût direct d'exploitation (hors financement et dépréciation)	27€	25€	24€	23€
Coût total d'exploitation (inclus financement & dépréciation)	60€	45€	38€	34€

Les frais d'exploitation sont calculés pour un CT SUPER SPORT neuf, compris carburant, huile, réserve pour le remplacement moteur (TBO 2000 h) et l'entretien

L'équipement Standard du CT SUPER SPORT :

Les CT SUPER SPORT sont équipés en standard (liste détaillée dans les fiches de prix):

- Système de sauvetage cellule par parachute.
- Moteur 4 temps Rotax 912 ULS 100cv avec carburateurs ou moteur 100cv à injection
- Hélice Bipale (tripale en option) Neufvorm réglable au sol équilibrée sur le CT
- Réservoirs d'ailes capacité 130l : 2 x 65 l de carburant auto ou aviation
- Cabine 1m24 avec tableau de bord digital Analogique ou Glass Cockpit Dynon Skyview
- Sièges standard réglables et harnais 4 points.
- 2 soutes à bagages (accessibles de l'intérieur et de l'extérieur)
- rangements multiples dans portes, plancher et sous tableau de bord.
- Pare-brise et vitres Plexiglas, avec aérateurs à glissières
- Volets électriques -12° à +35°, trim électrique
- Train d'atterrissage tricycle en composites mono lame équipées de freins hydrauliques (roues toundra en option)
- Peinture polyuréthane anti-UV avec décoration
- Formation prise en main 5 heures et première visite incluse
- Garantie 2 ans (cellule hors équipement)

Tableaux de bord

Les tableaux de bord sont disponibles en trois faces type hélicoptère, il sont disponibles en instrumentations digitales Dynon Skyview. Le Tableau de bord digital DYNON Skyview permettent des fonctionnalités réservées il y a encore peu au jet d'affaires.



Performances : (version CT SUPER SPORT données à 472kg de masse maximale au décollage)

Vso (Vitesse minimale)	35 kt - 65 km/h IAS
VNO: vitesse maximale en turbulence	129 kt - 240 km/h IAS
VCR 75%: croisière max (912iS)	129 kt - 240 km/h IAS
VNE: Vitesse à ne pas dépasser (arc rouge) (hors limitation parachute)	162 kt - 301 km/h IAS
Distance de décollage	300ft - 90 m
Distance de décollage avec passage des 15m	530ft - 160 m
Vent de travers testé	16kt - 30 km/h
Rayon d'action (avec réserve de 30 mn) 912S	1050 Nm - 1950 km
912iS Injection	1270Nm - 2350 km
Taux de montée	1200ft/min - 6 ms

Données constructeur en conditions ISA avec hélice à pas fixe, variables en fonction de la configuration moteur et hélice.

Dimensions et masses

Masse maximale 600 kg résistance structurale	+/- 7.2 g
Masse à vide de base (avec parachute)	287 kg
Masse maximale en vol	472.5 kg
Capacité bagages	50 kg
Surface alaire	9.98 m2
Envergure	8.53 m
Hauteur hors tout	2.16 m
Longueur hors Tout	6.21 m
Largeur cabine	1.24 m
Capacité en carburant	130l (2 x 65 l)

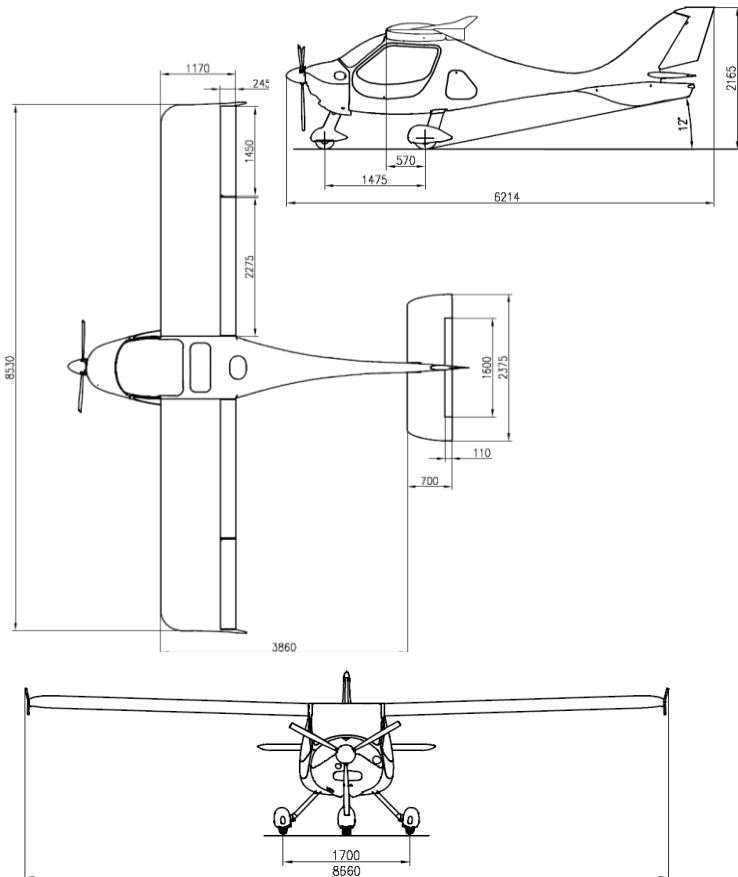

LES 5 RAISONS DE SELECTIONNER LE CT SUPER SPORT

L'Ultraléger à ailes hautes en composite du constructeur Allemand FLIGHT DESIGN

Le confort de sa cabine la plus spacieuse de sa catégorie

Une capacité d'emport et une sécurité passive inégalée.

Une autonomie qui simplifie les voyages et la gestion carburant

Une facilité d'utilisation et un design robuste fait du CT SUPER SPORT, un avion conçu pour durer.