

CTLSi GT GRAND TOURING UL

Prix tout équipé HDX : 145 500€ HT/173 145€ TTC

OFFRE LIMITEE

+2000 KM /+10h
autonomie
130lt / 2 réservoirs
d'ailes

Fiable et économique
Moteur Rotax 912iS
Injection (100 cv)
TBO 2.000 hrs
15 ltr/h @120kt
essence sans plomb

Hélice E-Prop tripale
Carbone
Bord d'attaque Renforcé
titane
Classe A 64dB

Émissions de carbone
compensées pour les
premières 2000h de vol

Capots et cône allongés
Roue avant 6" dirigée
fourche robuste avec
amortisseur polymère
Carénage roue et train

Cellule de survie en
Carbone robuste et
éprouvées sur +2000 CT
6 fenêtres en plexiglass
aéronautique teintées

Train en composite facilite
les atterrissages
Roue 6" avec freins
hydrauliques carénages de
roue et train

Meilleur de sa classe
124 cm cabine extra large
Immenses portes papillons
animées par vérins facilite
l'accès

Profil laminaire
Décrochage doux avec
incidence mètre
VC max 230 km/h
Ailes démontables

Cellule composite
carbone robuste testée
à 600kg +- 7,2G
Construction Allemande
Parachute de secours de
série BRS ou Junkers

Derive agrandie et
empennage
monobloc avec trim
électrique

Double Winglets
pour meilleure
stabilité latérale
Feux de navigation
et strobes à LED



CTLSi 2022 UL HDX

Moteur ROTAX 912IS Injection essence sans plomb.
Hélice tripale e Prop en carbone /titane silencieuse
Volets et trim de tangage électriques Trim roulis et lacet
Tableau de bord digital Double DYNON HDX
Ecrans Tactiles 10 pouces interconnectés avec vision synthétique et WIFI , MFD, EMS,GPS et AOA
Pack Communication Radio avec double écoute 8,33Mhz, Intercom séparé stéréo, Transpondeur Mode S ADSB Out.
Sièges robustes et confortable avec réglage avance et inclinaisons
Cellule garantie 2 ans durée de vie illimitée .
Moteur et hélice TBO 2000h .
Envergure 8,55m hauteur 2,34m longueur 6,60m

525 kg MTOW

200 kg Charge utile

+2000 Km +10h
autonomie

230 km/h
Vitesse de croisière max

Opérable sur piste herbe
courte 300m

Capacité bagage 50kg

Silencieux 64,5 db

Sobre 15ltr/heure



Affichage précis et détaillé: l'écran du SkyView HDX affiche un contraste et un brillant haute résolution avec des angles de vue élargit et des propriétés anti réfléchive pour des images plus nettes.

Belle ouvrage: La conception du SkyView HDX est moderne et élégante avec un cadre en métal et écran en verre robuste qui illumine le cockpit de votre CT

Ergonomie inégalée: le SkyView HDX combine la simplicité de l'écran tactile avec des boutons de contrôle. La réglette débordante permet de s'accrocher et réduit la fatigue pendant les turbulences. Les molettes et bouton éclairée sont précises.

Interface tactile améliorée: le SkyView HDX affiche des menus Icône et une navigation simplifiée et intuitive. Les informations EMS du moteur peuvent être disposée en bandeau ou transféré sur un des 2 autres écran du cockpit

Tableau de bord Digital : Double DYNON HDX SV1100 écran 10" et un écran HDX SV800 7" (option) avec Interface utilisateur conviviale (Anglais et français) affichage digital ou pendules inclus: Paramètre de Vol PFD complet avec Alarme Vocales , Horloge temps local et zulu, chronomètre, G-Mètre, Voltmètre, HSI Horizontal Situation Indicator, AOA Indicateur d'angle d'attaque avec alarme sonore, Batterie de secours interne, Report de position du trim de tangage électrique Navigation: GPS avec antenne déportée, Horizon artificiel avec vision synthétique 3D base mondiale basse résolution et Europe Haute définition EMS écran de contrôle du moteur complet avec Ampèremètre et Alarmes visuelles et sonores. Adaptateur Wi-Fi pour transférer les plan de vols.



Spécification Model Year 2024 (FR market)

Cellule 98% en Fibre de carbone durée de vie illimitée, Ailes courtes avec doubles winglets
Surface dérive agrandie, stabilisateur monobloc avec volet trim tab 70% de l'envergure

Peinture Blanche 2 composants RAL 9016 avec décoration incluse au choix suivant liste

Vitrages & pare brise teintés vert Plexiglas Aéronautique, fenêtres équipées d'aérateurs à glissière fenêtres arrière pour meilleure vue secteur arrière

Portes de cabine XXL à trois loquets et vérins à gaz animés

Trois Roues 4,00 x 6" équipés de pneus 6 plis qualifiés pour 120mk/h et 300 kg

Train avant guidé avec amortisseur élastomère
Carénages de roues (3) avec contre plaque interne résistant double peaux optimisés pour la croisière

Train Principal en composite en deux partie, empatement allongé

Freins à disques hydrauliques avec frein de parc avec clapet anti retour

Points d'arrimage d'aile et sangle pour fuselage

Feux de position et anticollision technologie à LED

Instrumentation

Tableau de bord de grande taille 4 faces avec les équipements et fonctions suivantes:

Tableau de bord Digital : **DOUBLE DYNON SKYVIEW SV1100 HDX écran 10"** avec

Interface utilisateur conviviale (en français) affichage digital ou pendules inclus:

Paramètres de Vol PFD: Anémomètre, Altimètre, Variomètre, Compas magnétique Gyrostabilisé, Indicateur de dérapage (bille), Taux de virage, Horloge temps local et zulu, chronomètre, G-Mètre, Voltmètre, HSI Horizontal Situation Indicator, AOA Indicateur d'angle d'attaque avec alarme, Report de position du trim de tangage électrique

Paramètres Moteur EMS: Compte-tours moteur, Pression d'admission, Pression et température d'huile, Température culasse, Température des gaz d'échappement, Pression d'essence, Ampèremètre, Alarmes visuelles et sonores

Paramètres de Navigation: GPS avec antenne déportée, Horizon artificiel avec vision synthétique 3D base mondiale basse résolution et Europe Haute définition, Donnée de navigation et obstacle par abonnement PocketFMS - non inclus

Batterie de secours interne EFIS Pilote, Adaptateur Wi-Fi pour transférer les plan de vols

Dynon Skyview COM Radio SV-COM-X83 (8.33 kHz) avec panneau de control facilite la sélection des fréquences

Dynon SV-XPDR 261 ADSB out Transpondeur, Alticodeur Digital fournis par Dynon SkyView

Intercom stéréo **Dynon SV-INTERCOM-2S**

Poignées de manches ergonomiques et multifonctions avec bouton appel, radio, changement de fréquence, trim de tangage, pilote automatique.

tableau des breakers situé sous le tableau passager facilement accessible

Prise 12V auxiliaire type allume-cigare en cabine 12V et prise USB mise a jour EFIS dans tableau de bord.

Protection de l'environnement

Emissions de CO² compensées par le constructeur jusqu'au première 2000h

Cabine extra large 1m24 et allongée avec tablettes de rangement derrière sièges

Peinture intérieure unie 2 tons au choix parmi 13 coloris à sélectionner

Sièges sport avec appuie-têtes dossier ajustables en longueur et hauteur + inclinaison housses en tissus noir anthracite

2 compartiments à bagages de 25kg chacun accessibles de l'intérieur et de l'extérieur avec serrures, porte-carte additionnel sous le tableau de bord, 2 compartiments avec porte dans le plancher, tablettes derrière les sièges et rangements dans la portière.

Harnais de sécurité 4 points pour chaque siège

cloisons en tissus d'accès au compartiment bagage, Protection des commandes dans le compartiment bagage

Crochets d'arrimage dans le compartiment à bagages capacité 2 x 25kg

Motorisation

Rotax 912 iS UL (100 cv) avec boite a Air, amortisseur de couple, Injection électronique, management électronique (ECU) et double génération électrique et double pompe carburant ; TBO 2.000 hrs; installé prêt a voler

Bâtit moteur optimisé avec silent blocks pour améliorer le filtrage des vibrations, Echappement moteur en inox

Capots allongés fixation par vis avec Arrivée d'air via prise NACA capot inférieur avec boîtier filtre vers boite à air moteur.

Hélice E-PROP DURANDAL 3 pales avec bord d'attaque renforcé et cône allongé, ajustable au sol.

Trappe d'accès capot moteur pour vérification rapide niveaux huile & eau

2 réservoirs d'ailes connectés d'une capacité totale de 130 litres, mise a l'air sur bouchon

Système carburant avec 2 pompes a essence retour essence et double valve de sélection des réservoirs 4 positions avec affichage sur EFIS

Batterie de démarrage légère technologie Lithium -fer-phosphate 12V / 10Ah

Systèmes

Système de sauvetage par parachute pour MTOW 525kg@270km/h

Manches & Palonniers double pour pilotage trois axes avec commandes rigides pour le roulis,

Volets électriques avec indicateur de position lumineux de -12° à 35°

Trim de profondeur électrique commande aux manches, Tab sur commande aileron et direction

Clé de contact et de test avec Alarme optimisées pour le Rotax 912iS.

Documents & services

Manuel de vol et de d'entretien en Français

Carnet Moteur & Carnet cellule

Enregistrement en France (passage au labo du transpondeur exclu)

Support apres vente et formation prise en main 5 heures incluses

Homologation

Fiche d'identification pour réglementation ultralégère Française à 525kg



Price spécification daté 01/09/23 modifiable sans préavis	Option N°	Poids * [kg]	Prix € Hors Taxes	Sélection
				Placer un "X" pour sélectionner
CTLSi GT GRAND TOURING DESIGN 2024 Prêt a voler inclus les équipements ci dessus	10006	317,10	151 060,00 €	x
EQUIPEMENT ADDITIONNELS				
Comfort Package Premium CTLS GT: 2 trims supplémentaires manuels à roulette roulis et lacet, chauffage cabine avec diffuseurs cabine en Inox, aérateur additionnel dans chaque fenêtre coulissante, Capots moteur avec système d'attache rapide, Pare Soleils réglables 3 choix de couleurs a sélectionner, phare d'atterrissage à LED intégré dans le capot moteur inférieur, éclairage variable de la cabine, des jauges d'essence, du panneau central et des leviers, Prise USB tableau de bord, filet élastique coffre à bagages derrière les sièges	10301	5,50	3 490,00 €	x
fenêtre photo porte gauche - fenêtre additionnelle pour prises de vues dans la porte gauche, 100mm x 200mm, coulisse vers le haut	10308	0,70	650,00 €	
fenêtre photo porte droite - fenêtre additionnelle pour prises de vues dans la porte droite, 100mm x 200mm, coulisse vers le haut	10309	0,70	650,00 €	
Hélice tripale pas variable en vol E-PROP GLORIEUSE CONSTANT SPEED inclus contrôler améliore la distance de collage et atterrissage, taux de monté +200ft/mn actuateur électro hydraulique connecté au CAN de l'ECU ROTAX contrôle par potentiomètre.	10311	2,50	7 800,00 €	
Intérieur Cuir avec surpiqûre blanche (uniquement avec options Package confort) 47 choix de couleurs de cuirs! Inclus sellerie confort, sièges Sport avec appuis tête amélioré sellerie améliorée avec coussins gonflables, soufflets de manches en cuir peinture intérieure accordée au choix 13 choix; tapis de sol anthracite.	10318	3,80	1 250,00 €	x
OPTIONS INSTRUMENTATION				
Balise de détresse fixe KANNAD AF 406 Compact ELT 406 MHz avec panneau de control au tableau de bord	10401	1,20	1 970,00 €	
TCAS surveillance du Traffic Fonction surveillance du trafic - Air Avionics TRX 1500 détecte les transpondeurs et FLARM et reporte la positions des autres aéronef sur l'écran du Skyview	10402	1,00	2 970,00 €	
2x Bose A30 Bluetooth Casques à réduction de bruit actif fonction Bluetooth avec prise Lemo pour alimentation	10405	-	2 380,00 €	
PILOTE AUTOMATIQUE				
Dynon Pilote Automatique 2 Axes avec Button "LEVEL" Pilote automatique 2 axes commandé directement par les écrans SKYVIEW; inclus les modes maintien cap et altitude, suivi de Nav HSI, Bug et GPS sélection d'altitude, modes vitesse vertical et navigation verticale.	10502	4,20	2 990,00 €	
Boîtier de commande Dynon AP Boîtier de commande additionnel Dynon AP avec fonction "level" et trim positionné au panneau central.	10503	0,40	990,00 €	
ACCESSOIRES				
Bâche Tissus standard pour cabine et capot Bâche contre la pollution, le soleil et la pluie pour toutes les fenêtres de cabine et le capot Conception tissus double couche Sac de rangement de petite taille pour le voyage	10601	-	392,00 €	
Bâche tissus standard pour tout l'aéronef Bâche contre la pollution, le soleil et la pluie pour tout l'aéronef Conception tissus double couche	10602	-	1 113,00 €	
Bâche Tissus renforcé pour cabine et capot "Uncutable®" Bâche contre la pollution, le soleil et la pluie pour toutes les fenêtres de cabine et le capot Conception tissus renforcé double couche Sac de rangement de petite taille pour le voyage	10603	-	489,00 €	
Bâche tissus renforcé pour tout l'aéronef "Uncutable®" Bâche contre la pollution, le soleil et la pluie pour tout l'aéronef Conception tissus renforcé double couche	10604	-	1 327,00 €	
Bâche Tissus standard pour cabine (sans capots) Bâche contre la pollution, le soleil et la pluie pour toutes les fenêtres de cabine Conception tissus double couche Sac de rangement de petite taille pour le voyage	10605	-	289,00 €	
Bâche Tissus standard pour Fuselage Bâche contre la pollution, le soleil et la pluie pour le fuselage Conception tissus double couche	10606	-	474,00 €	
Bâche Tissus renforcé pour cabine (sans capots)"Uncutable®" Bâche contre la pollution, le soleil et la pluie pour toutes les fenêtres de cabine Conception tissus renforcé double couche Sac de rangement de petite taille pour le voyage	10607	-	362,00 €	
Bâche Tissus renforcé pour Fuselage "Uncutable®" Bâche contre la pollution, le soleil et la pluie pour le fuselage Conception tissus renforcé double couche	10608	-	595,00 €	
Protection antipoussière pour cabine (sans capots) Tissus de protection pour hangar contre la poussière pour toutes les fenêtres de cabine Conception tissus Cotton polyester	10609	-	196,00 €	
Protection antipoussière pour cabine et capots Tissus de protection pour hangar contre la poussière pour la cabine et capots Conception tissus Cotton polyester	10610	-	299,00 €	
Protection antipoussière pour tout l'aéronef Tissus de protection pour hangar contre la poussière pour tout l'aéronef Conception tissus cotton+polyester	10611	-	567,00 €	
Unités d'affichage				
Affichage en km/h, °C, Altitude ft - mbar et Vario ft/min	10701	-	0,00 €	x
Affichage en kts, °C, Altitude ft - mbar and Vario ft/min	10702	-	0,00 €	

Selectionner une decoration (et modifier les couleurs le cas échéant) et l'option de marquage																				
<p>Décoration 4 Couleurs "Wave"</p> <table border="1"> <tr><td>ORACAL 951 series</td><td></td><td>070</td><td>Black</td></tr> <tr><td>ORACAL 951 series</td><td></td><td>209</td><td>Maize yellow</td></tr> <tr><td>ORACAL 951 series</td><td></td><td>032</td><td>Light red</td></tr> <tr><td>ORACAL 951 series</td><td></td><td>090</td><td>Silver grey</td></tr> </table>	ORACAL 951 series		070	Black	ORACAL 951 series		209	Maize yellow	ORACAL 951 series		032	Light red	ORACAL 951 series		090	Silver grey		10801	-	0,00 €
ORACAL 951 series		070	Black																	
ORACAL 951 series		209	Maize yellow																	
ORACAL 951 series		032	Light red																	
ORACAL 951 series		090	Silver grey																	
<p>Décoration 4 Couleurs "Storm "</p> <table border="1"> <tr><td>ORACAL 951 series</td><td></td><td>070</td><td>Black</td></tr> <tr><td>ORACAL 951 series</td><td></td><td>209</td><td>Maize yellow</td></tr> <tr><td>ORACAL 951 series</td><td></td><td>032</td><td>Light red</td></tr> <tr><td>ORACAL 951 series</td><td></td><td>090</td><td>Silver grey</td></tr> </table>	ORACAL 951 series		070	Black	ORACAL 951 series		209	Maize yellow	ORACAL 951 series		032	Light red	ORACAL 951 series		090	Silver grey		10805	-	0,00 €
ORACAL 951 series		070	Black																	
ORACAL 951 series		209	Maize yellow																	
ORACAL 951 series		032	Light red																	
ORACAL 951 series		090	Silver grey																	
<p>Décoration 2 Couleurs "Checkered Flag"</p> <table border="1"> <tr><td>ORACAL 951 series</td><td></td><td>070</td><td>Black</td></tr> <tr><td>ORACAL 951 series</td><td></td><td>090</td><td>Silver grey</td></tr> </table>	ORACAL 951 series		070	Black	ORACAL 951 series		090	Silver grey		10806	-	0,00 €								
ORACAL 951 series		070	Black																	
ORACAL 951 series		090	Silver grey																	
<p>Décoration 2 Couleurs "Jubilee"</p> <table border="1"> <tr><td>ORACAL 951 series</td><td></td><td>070</td><td>Black</td></tr> <tr><td>ORACAL 951 series</td><td></td><td>090</td><td>Silver grey</td></tr> </table>	ORACAL 951 series		070	Black	ORACAL 951 series		090	Silver grey		10808	-	0,00 €								
ORACAL 951 series		070	Black																	
ORACAL 951 series		090	Silver grey																	
<p>Décoration 2 Couleurs "Red Line"</p> <table border="1"> <tr><td>ORACAL 951 series</td><td></td><td>070</td><td>Black</td></tr> <tr><td>ORACAL 951 series</td><td></td><td>032</td><td>Light red</td></tr> </table>	ORACAL 951 series		070	Black	ORACAL 951 series		032	Light red		10809	-	0,00 €								
ORACAL 951 series		070	Black																	
ORACAL 951 series		032	Light red																	
<p>Marquage Marque d'identification sous aile coté pilote en lettre de 50cm Noire et indicatif d'appel sur la sous derive en lettre Noire 20cm de hauteur environ. l'indicatif d'appel et la marque d'identification doit être fournie 2 semaines avant livraison.</p>		10812	-	89,00 €	x															
Prix total avec options et poids			Weight * [kg]	Price € excl. VAT																
CTLSi UL avec les options sélectionnées ***			326,40	155 889,00 €																
2024 Offre de lancement reservation (avec les options sélectionnées)				145 500,00 €																
Specials																				
Total cost airplane and transport			326,40	145 500,00 €																
<p>Les prix sont annoncés en Euros au départ du centre de livraison après test en vol de Flight Design General Aviation Eisenach Allemagne, ils peuvent être modifiés sans préavis. Les frais de port sont à la charge de l'acheteur. Les conditions de vente et de garantie sont précisées dans le contrat de vente. Toute commande est validée à la signature du contrat, accompagnée d'un acompte de réservation. * Les poids indiqués sont estimés et dépendent des tolérances de fabrication (3%). les prix des options inclus l'installation et sont en supplément du prix du CT de base ** le paiement total est du à a livraison avec les taxes applicables *** les exigences reglementaires nationales sont a prendre en compte.</p>																				



Customization de votre CT



- La peinture extérieure : 2 choix standard BLANC RAL 9016 ou Gris clair « Jet Gray »
- La décoration extérieure 5 choix disponibles avec possibilité de modification des couleurs
- La peinture intérieure: 13 choix possibles voir pantone
- La sellerie cuirs 47 choix avec surpique inclus les soufflets et poignées de manche (voir pantone)
- Les Harnais 6 couleurs Noir, Gris argent et rouge
- Pare Soleil 3 choix de couleur

La peinture extérieure : 2 choix standard BLANC RAL 9016 ou Gris clair
« Jet Gray »





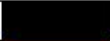

Wave 1



ORACAL 951 series		070	Black
ORACAL 951 series		209	Maize yellow
ORACAL 951 series		032	Light red
ORACAL 951 series		090	Silver grey

Storm 1



ORACAL 951 series		070	Black
ORACAL 951 series		209	Maize yellow
ORACAL 951 series		032	Light red
ORACAL 951 series		090	Silver grey

CTLS 2020



ORACAL 951 series		070	Black
ORACAL 951 series		032	Light red

Checkered Flag 1



ORACAL 951 series		070	Black
ORACAL 951 series		090	Silver grey

Jubilee Design

Jubilee Design



ORACAL 951 series		070	Black
ORACAL 951 series		090	Silver grey

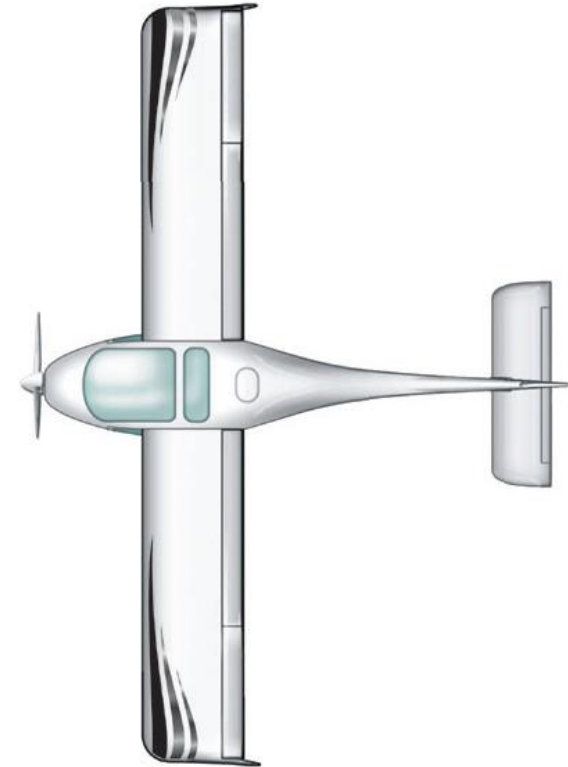





Toutes les couleurs des decorations extérieures peuvent être modifiées dans la palette Oracal 951 Premium cast (139 choix)





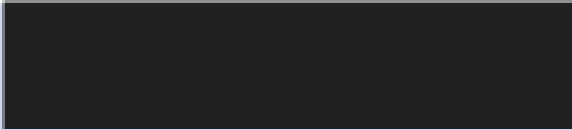
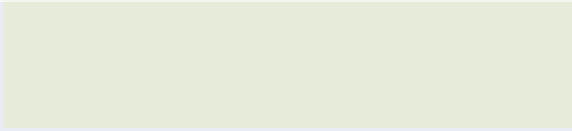

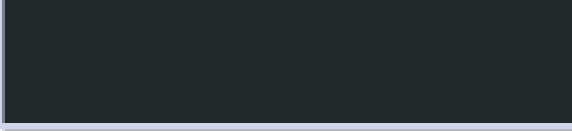
Palette sur: <https://www.orafol.com/en/europe/products/oracal-951-premium-cast>

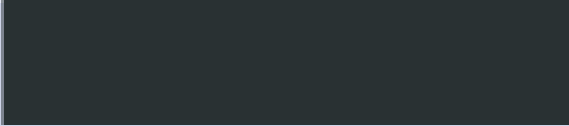

Peinture intérieure unie

Sélectionner 1 des 13 choix de couleur

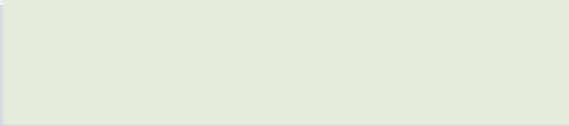
Ref Mankiewicz Gebr.& Co.	Interior color paint PLAIN	
40160.8022.5 .010	ALEXIT- Microeffektlack 401-60 RAL8022 black/brown	
40160.9002.5 .010	ALEXIT-Microeffectlack 401- 60 RAL 9002 grey-white	
40160.1011.5 .010	ALEXIT-Microeffectlack 401- 60 RAL 1011 brown/beige	
40160.7016.5 .010	ALEXIT-Microeffektlack 401- 60 RAL 7016 anthrazitgrey	
40160.7021.5 .010	ALEXIT-Microeffektlack 401- 60 RAL 7021 black gray	
40160.9005.5 .010	ALEXIT-Microeffektlack 401- 60 RAL 9005 jet black	

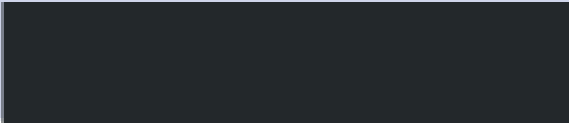
46680.1001.3 .007	RELIDUR laquer 466-80 RAL 1001 beige	
46680.1011.3 .007	RELIDUR laquer 466-80 RAL 1011 braunbeige	
46680.7016.3 .007	RELIDUR laquer 466-80 RAL 7016 anthrazitgrey	
46680.7040.3 .007	RELIDUR laquer 466-80 RAL 7040 fenstergrau	
46680.9002.3 .007	RELIDUR laquer 466-80 RAL 9002 grey-white	
46680.7012.3 .007	RELIDUR Struckturlack RAL 7012 basalt grey	
46680.7021.3 .007	RELIDUR Struckturlack 466 80 RAL 7021 black grey	

Couleurs cuirs 47 choix, surpiqueure Blanche ou Noire

Plus d'information sur: https://www.boxmark.com/royal_3_a_232.htm



ROYAL 29120
Amber

ROYAL 29130
Yellow

ROYAL 29160
Sahara

ROYAL 29176 Sun

ROYAL 39113
Auburn



ROYAL 39114
Ruby Red

ROYAL 39120
Mandarine

ROYAL 39137
Cherry

ROYAL 39165
Raspberry

ROYAL 39168
Coral



ROYAL 39175
Rust

ROYAL 39177
Orange

ROYAL 39178 Fire

ROYAL 39179
Aubergine

ROYAL 49115
Chocolate



ROYAL 49116
Fuchsia

ROYAL 59120
Azure

ROYAL 59121
Steel

ROYAL 59122
French Blue

ROYAL 59130
Aquamarine



ROYAL 59131
Lagoon

ROYAL 59136
Navy

ROYAL 59138
Blue

ROYAL 59140 Sky

ROYAL 59170
Deep Sea



ROYAL 69117
Opal Green

ROYAL 69118
Torbernit

ROYAL 69119
Hunter

ROYAL 69120
Midnight Jade

ROYAL 69121
Apple



ROYAL 69130
Laurel

ROYAL 69140
Forest

ROYAL 69200
Pistachio

ROYAL 79134
Slate

ROYAL 79162
Gravel



ROYAL 79164
Pewter

ROYAL 79173
Reed

ROYAL 89111
Saddle Brown

ROYAL 89112
Cinnamon

ROYAL 89116
Terra



ROYAL 89133
Tobacco

ROYAL 89135
Chestnut

ROYAL 89139
Walnut

ROYAL 89170
Mahogany

ROYAL 89174
Mud



ROYAL 89180
Gold

ROYAL 99123
Black

Seat Belt Colors





Selection table

CHOIX	Standard	Selection:
CTLS or CTSL	SN	
1. Couleur peinture extérieure/ external paint	Standard Blanc Ral 9016 or Jet Gray	
2. Peinture Intérieure/ Interior paint	Standard gris mouchetté blanc noir	
3. Couleur sellerie/ leather color	Standard Noir ou Marron	
4. Couleur Harnais/ harness color	Standard noir	
5. Couleur Pare soleil	Standard Bleu ou Vert ou marron	
6. Selection decoration	Modele:	
Couleur A		
Couleur B		
Couleur C		
Couleur D		









